

Sehr geehrter Kunde,

Diese Montageanleitung ist ein Zusatz auf der Basisanleitung, die mit jeder Climax® Überdachung geliefert wird. Nehmen Sie bitte zuerst aufmerksam die Basisanleitung und diesen Zusatz durch bevor mit der Montage anzufangen.

### Zusätzliche Unterteile, die Sie brauchen können fürs Satteldach:

Alu Verbindungsprofil für Mauer Top MT und Mauer Bottem MB Y10 Bild 1

Die Firstabschlusstücke (nur für Dach ohne thermische Trennung) MASZ mit 5 lackierten Schrauben Bild 2

Zugset (vollständig) Bild 3

Firstkonsole NCZ Bild 4

Firstzubehör (auf Wunsch) 847 Bild 5

U Profil 202020 (auf Wunsch) U222 Bild 6

Bolzen, Mutter und Spannring Bild 7

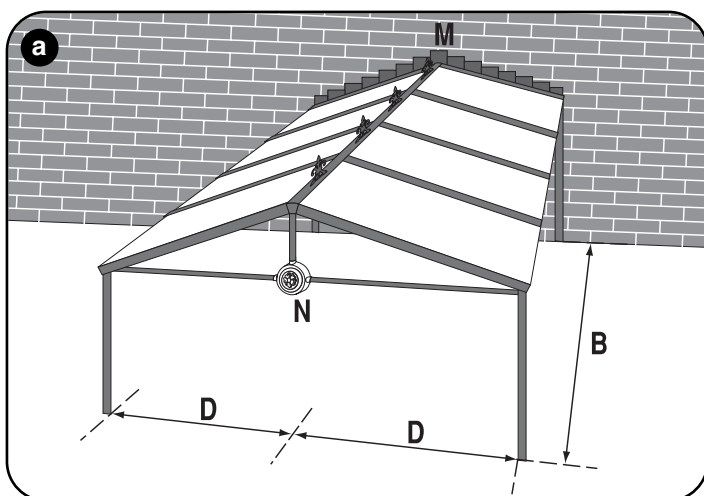
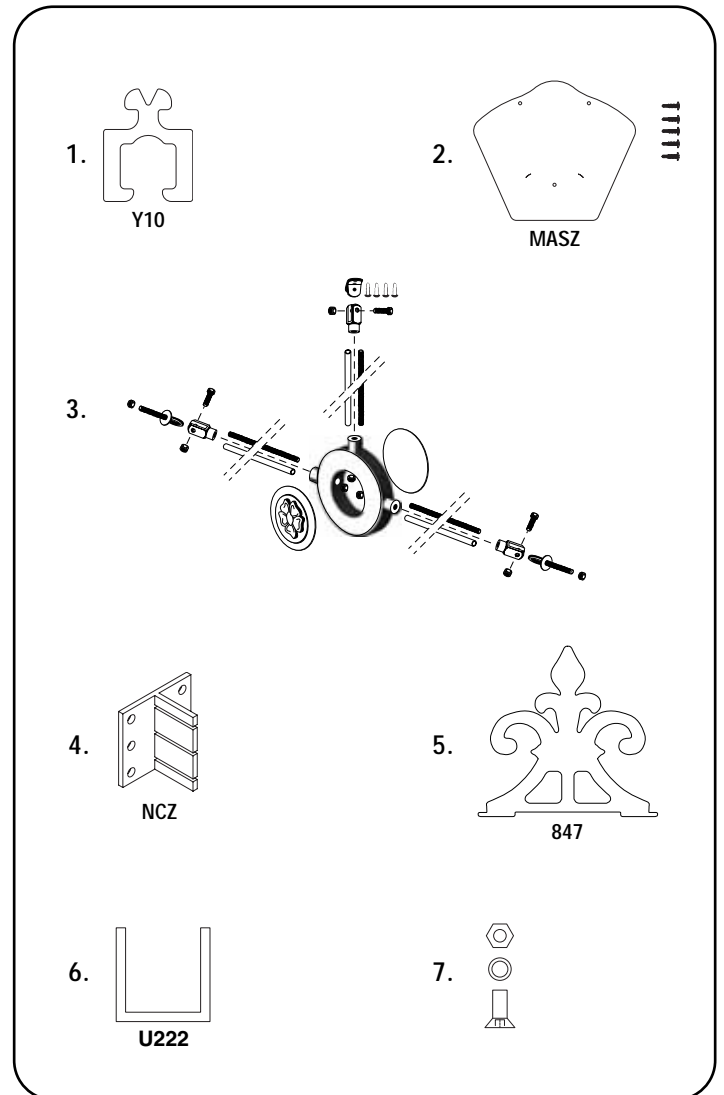

**a.** Führen Sie die Montagelinien so aus, dass die Träger vorbereitet sind und die Rinne auf den Pfeilern oder auf einer eigenen Unterstüzung montiert ist. Die Konstruktion soll immer mit mindestens einer Seite an einer festen Mauer oder an einer anderen festen Struktur befestigt sind!

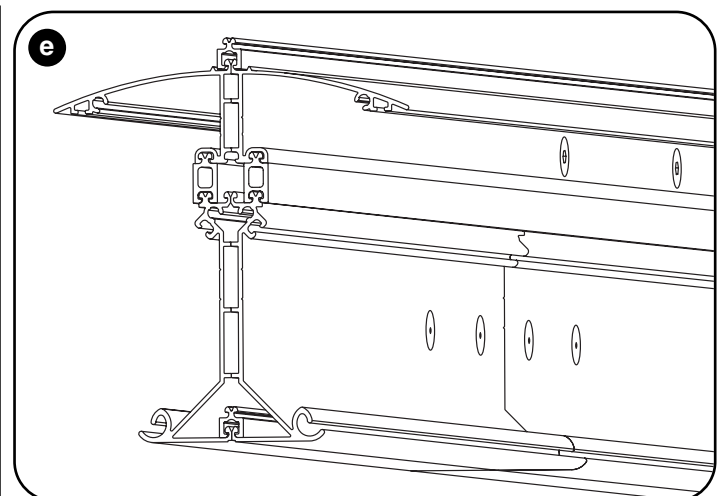

**e.** Machen Sie jetzt die Zusammensetzung der Oberabwicklung beim Aneinandersetzen von zwei Mauer Top Profilen MT auf gleiche Weise wie mit den Mauer Bottomprofilen. Haken Sie die Scharnierprofile S1 oder S2 in die Firstassemblage.

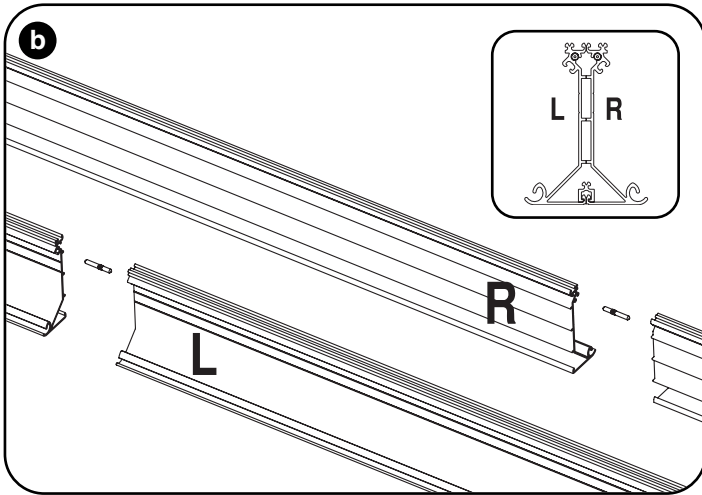

**b.** Verbinden Sie die zwei Bottom Profile MB Rücken an Rücken mittels des Y10 Profils. Achtung! Wenn Sie mehrere Profile in der Länge aneinander setzen, müssen die Verbindungen sich so viel wie möglich überlappen.

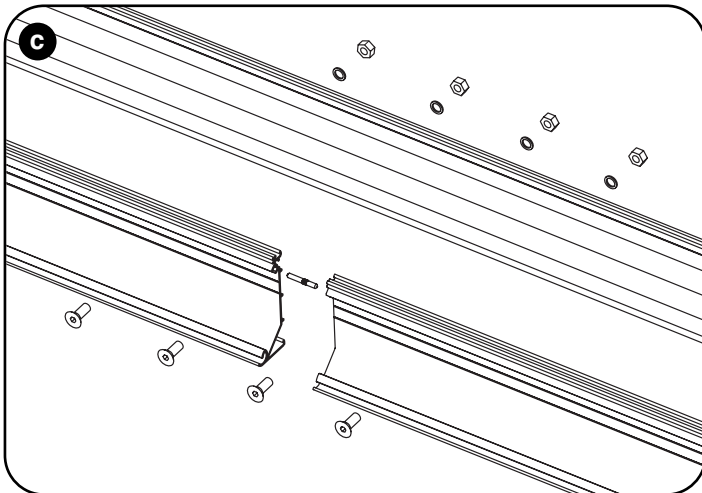

**c.** Schrauben Sie jede Verbindung mit 4 Bolzen und Muttern aneinander. Schrauben Sie danach das Ganze alle 50 cm über die totale Profillänge aneinander.

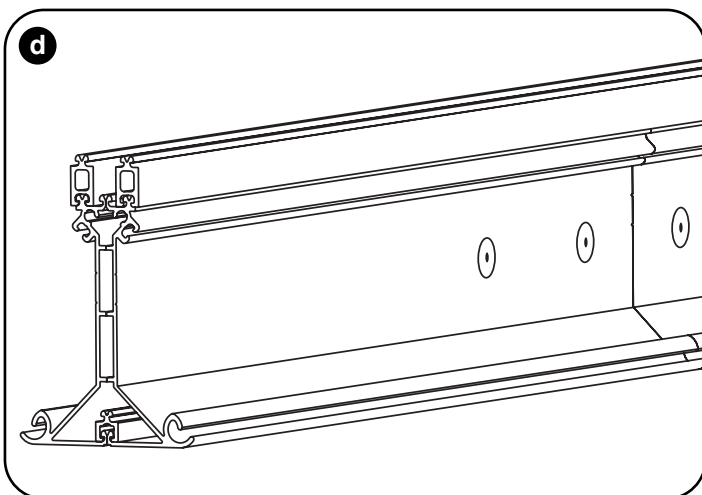

**d.** Schieben Sie jetzt das Erhöhungsprofil Y16P auf die zusammengestellten MB Profile.

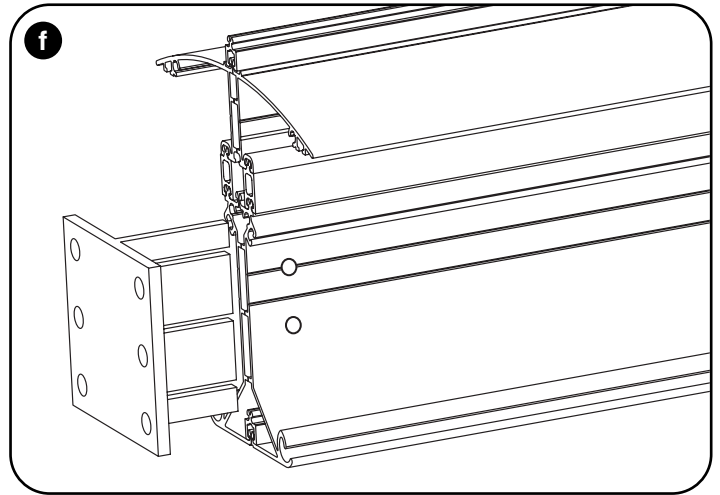

**f.** Montieren Sie jetzt die Unterstüzungen, worauf die Firstkonsole liegen wird und montieren Sie auch die Firstassemblage. Setzen Sie diese an der Mauerseite mit der Firstkonsole NCZ fest. Verwenden Sie dazu die angepassten Befestigungen. Die Firstassemblage wird mittels 2 Bolzen und Muttern an die Firstkonsole NCZ festgemacht. Montieren Sie jetzt die Seitenträger und Träger in den Scharnierprofilen.

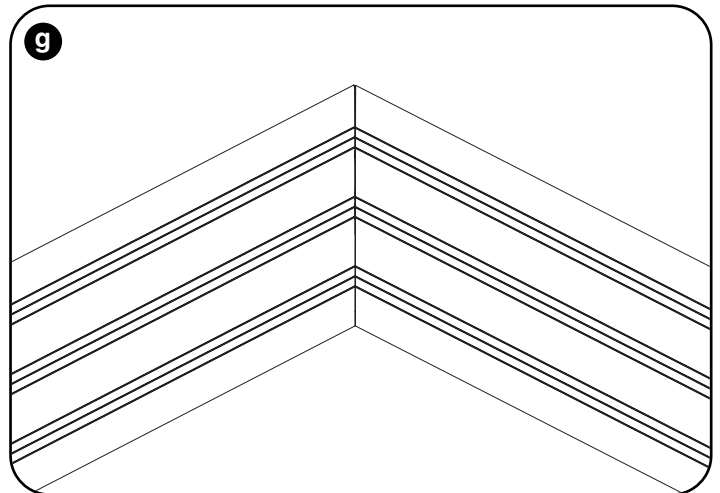

**g.** Wenn Sie ein thermisch getrenntes System bauen möchten, müssen Sie die Seitenabwerkung mit dem Seitenträger ZD1 in Kombination mit der Seitenträgerabwerkungsplatte ZDC (siehe Basisanleitung S 26) verwenden. Da die ZDC unter einem Winkel zersägt werden und an der First gut gegeneinander anschließen, ist eine zusätzliche Abschlussplatte nicht nötig.

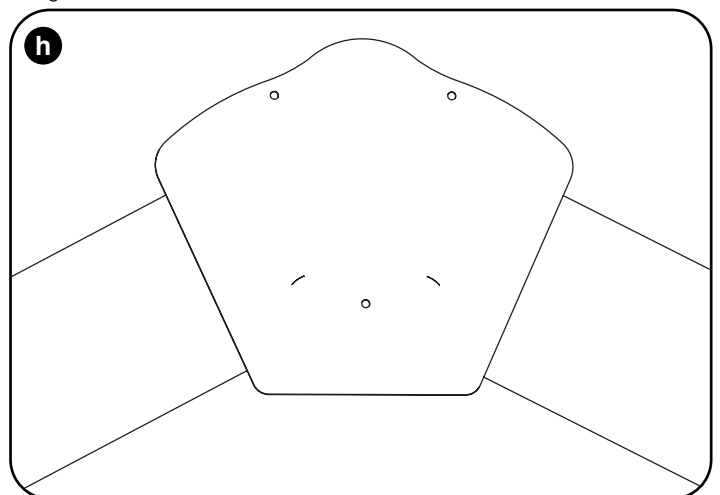

**h.** Bei einem nicht thermisch getrennten System wird ein Träger D1 oder D2 als Seitenprofil verwendet und ist eine Firstabschlussplatte MAS3 nötig. Schrauben Sie die MAS3 durch die vorgesehenen Löcher und ihre Markierung. Werken Sie ab nach der Basisanleitung.